

# DICE F100

## Mounting -Montage

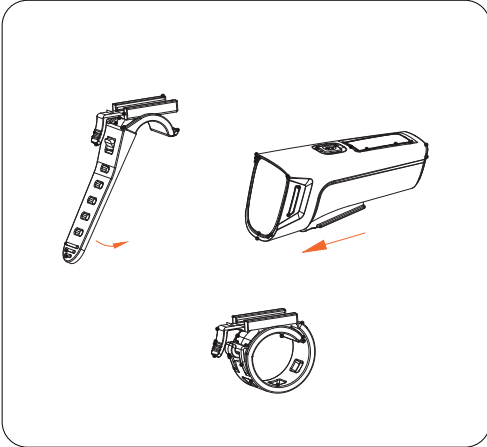

## Set up -Konfiguration

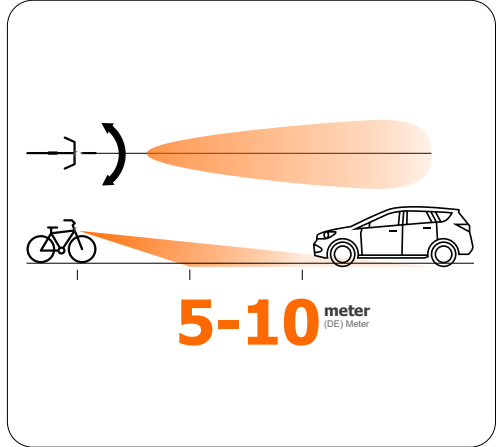

## Operation -Bedienung

### Memory mode function

(DE) Speichermodusfunktion

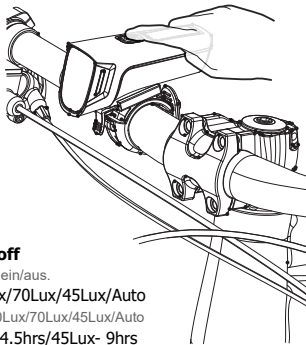

### Press -presser

#### Long Push for On/off

(DE) Langes Drücken für ein/aus.

Short push for 100Lux/70Lux/45Lux/Auto

(DE) kurz drücken für 100Lux/70Lux/45Lux/Auto

100Lux- 3hrs/70Lux- 4.5hrs/45Lux- 9hrs

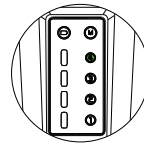
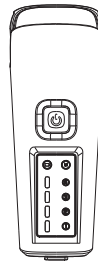

- ④ High-Hoch green- grün
- ③ Mid-Mitte green- grün
- ② Low-Niedrig green- grün
- ① Auto-Auto green- grün

# DICE F100

## Battery indicator - Akkuanzeige

1	2	3	4	Battery Icon	Percentage
■	■	■	■		100%
■	■	■	□		75%
■	■	□	□		50%
■	□	□	□		25%

## Charging -Laden

**It can be charged with any device**  
(DE) Es kann mit jedem Gerät aufgeladen werden

- USB-Lader
- Smartphone
- Laptop
- Powerbank

**LED flashing green- Charging**  
(DE) LED blinkt grün – Ladevorgang

**LED steady green - Charging completed**  
(DE) LED leuchtet dauerhaft grün – Ladevorgang abgeschlossen

**5hrs**

### GARANTIE

Innerhalb der gesetzlich vorgeschriebenen Garantiezeit umfasst die Gewährleistung alle Teile und deckt Fertigungsmängel ab. Ausgenommen ist jedoch der Akku. Bei nicht sachgemäßem Gebrauch des Produkts oder Veränderung jeglicher Art erlischt der Garantieanspruch.

Technische Änderungen vorbehalten

# DICE R Brake



## Mounting -Montage

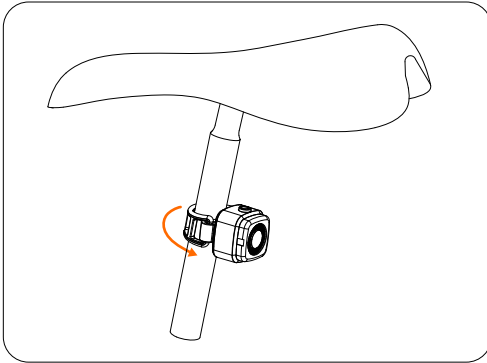

## Set up -Konfiguration

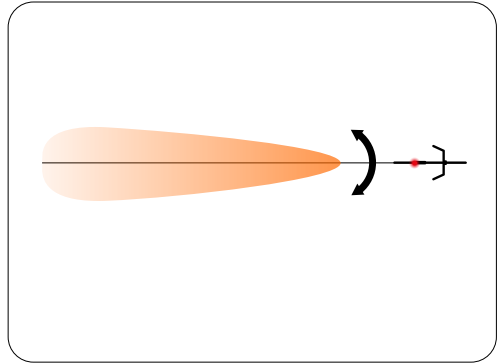

## Operation -Bedienung

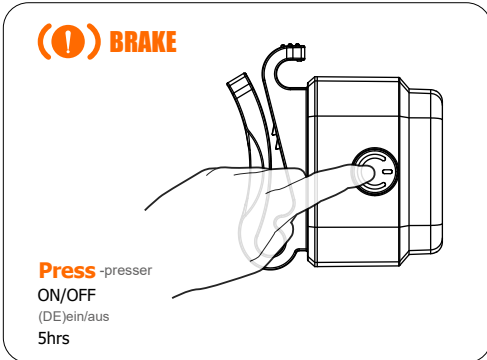

## Battery indicator -Akkuanzeige

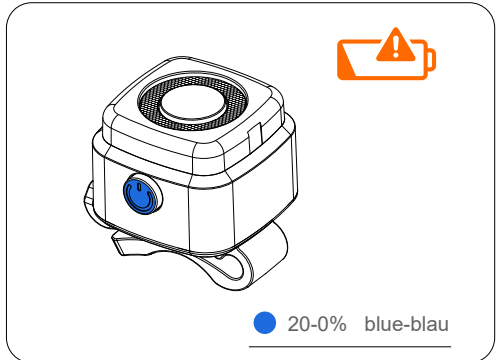

## Charging -Laden

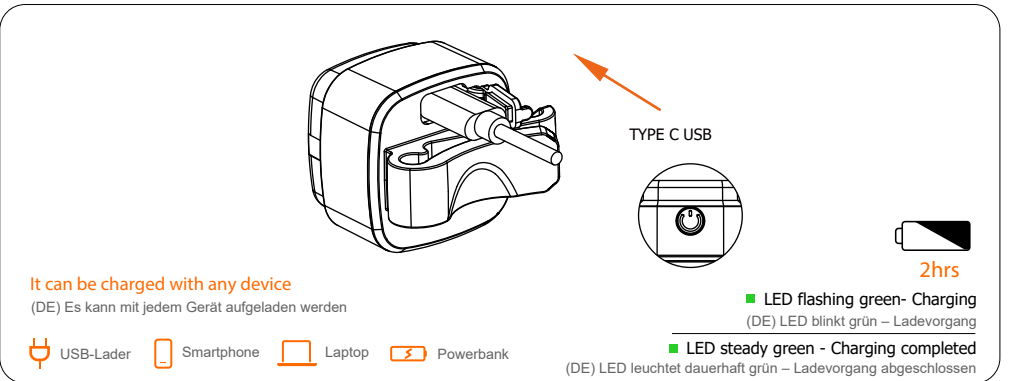

### GARANTIE

Innerhalb der gesetzlich vorgeschriebenen Garantiezeit umfasst die Gewährleistung alle Teile und deckt Fertigungsmängel ab. Ausgenommen ist jedoch der Akku. Bei nicht sachgemäßem Gebrauch des Produkts oder Veränderung jeglicher Art erlischt der Garantieanspruch.

Technische Änderungen vorbehalten



lunivo sports GmbH  
Bosteler Feld 29  
21218 Seevetal  
Germany • www.lunivo.com

Die Lampe enthält einen Akku. Die Lampe muss ordnungsgemäß entsorgt werden, z.B. auf einem Recyclinghof.